

# STÔL PRACOVNÝ ROZKLADACÍ – 23650

## Návod na použitie

Najprv zmontujte ľavú a pravú nohu stola. K zmontovaniu každej nohy použite 3 čapy a 3 poistné krúžky. (Nie je nakreslené na priloženom návode v cudzom jazyku)

Krok 2.

Použite skrutky č. 9, podložky č. 13 a matice č. 10 k spojeniu brvna (rozpery) a nôh.

Krok 3.

Použite skrutky č. 8 k spojeniu posunováku č. 2 a drevenej hornej pracovnej dosky.

Krok 4.

Namontujte nohy č. 5 do posunováku č. 2, vyrovnajte otvory posunováku a otvory na nohách a vložte do nich skrutky č. 3 s podložkami č. 7. z vonkajšej strany posunováku a priložte podložky č. 7 a maticy č. 11 z vnútornej strany, zaskrutkujte a kľúčom dotiahnite skrutky.

Krok 5.

Priložte plastové koncovky na nohy č. 6 k nohám č. 5. Každá spodná nožná pätko musí byť priložená dlhšou stranou k vonkajšiemu rohu, ako je naznačené šípkou na vnútornej strane.

Krok 6.

Vyberte vhodný otvor na pracovnej drevenej doske a vložte tam kliny č. 12.

Môžeme použiť ako operadlo, podstavec, upínač. Ložná kapacita stola je maximálne 100 kg

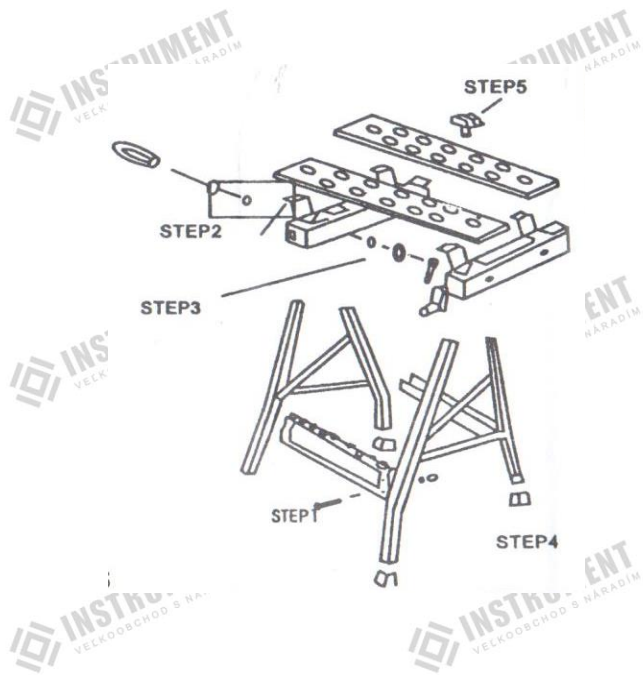

### Zoznam dielov

NO	FIGURE
# 1	
# 2	
# 3	
# 4	
# 5	
# 6	
# 7	
# 8	
# 9	
# 10	
# 11	
# 12	
# 13	

Môžeme použiť ako operadlo, podstavec, upínač. Ložná kapacita stola je maximálne 100 kg

## **UPOZORNENIA !!!!!**

Prosím, pozorne čítajte nasledujúce informácie:

1. Keď kompletizujete stôl, zaistite nasúvacou koncovku správne do kompletovanej nohy a dotiahnite rukou všetky skrutky.
2. Nikdy nepoužívajte brvna (rozpery) ako rebrík alebo stojan na pracovnú dosku.
3. Nikdy neprekróčte odporúčanú maximálnu váhu kapacity pracovného stola (100 kg), vždy ukladajte ťažké bremeno či akékoľvek predmety zľahka na stôl tak, že napätie či námaha predmetu sa pozvoľne rozloží.